

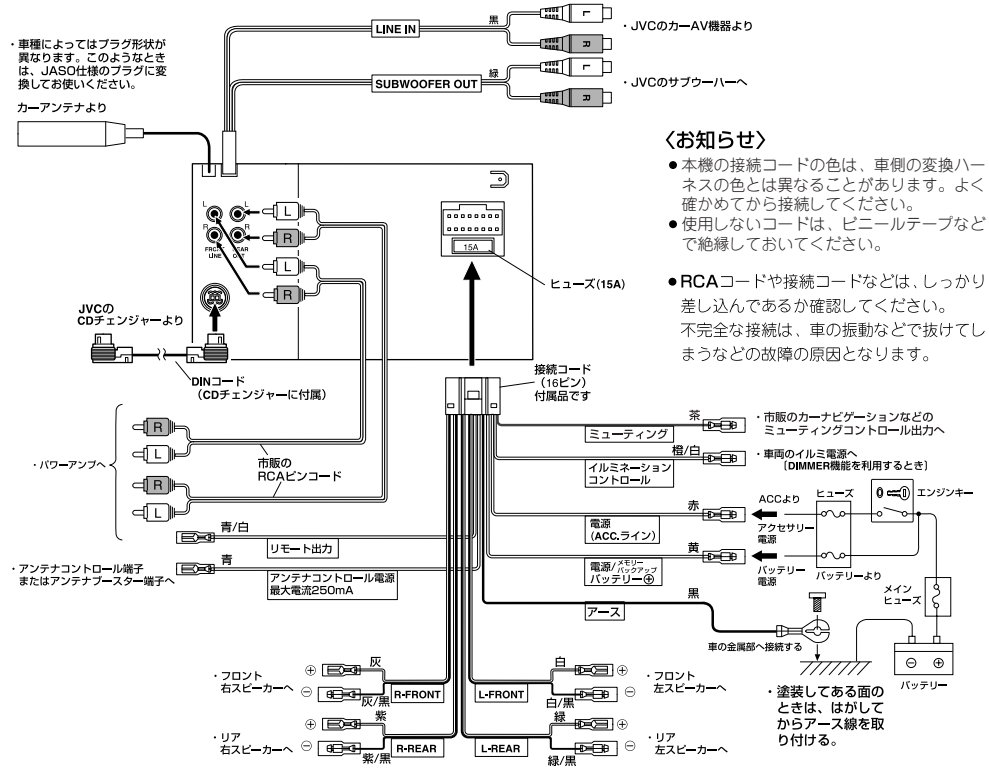

# 接続のしかた

—必ずお読みください。—

## 基本の接続 — 4スピーカーシステムの接続例 —



### 〈お知らせ〉

- 本機の接続コードの色は、車側の変換ハーネスの色とは異なることがあります。よく確かめてから接続してください。
- 使用しないコードは、ビニールテープなどで絶縁しておいてください。
- RCAコードや接続コードなどは、しっかり差し込んであるか確認してください。不完全な接続は、車の振動などで抜けてしまうなどの故障の原因となります。

- シートレール等にはさまれないように配線し、プラグをしっかり接続してください。

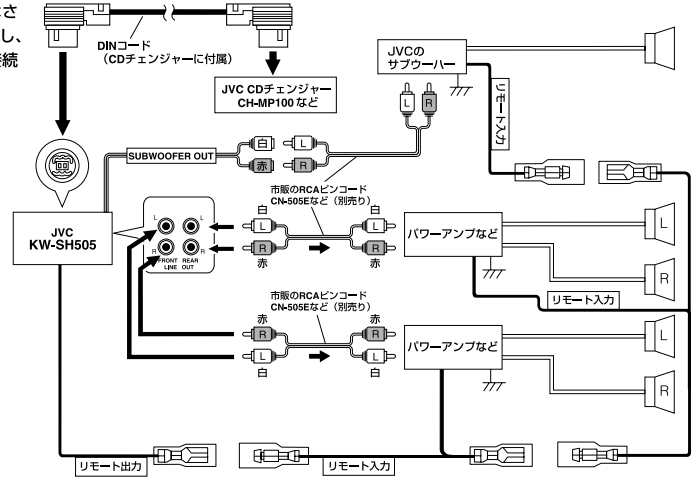

- パワーアンプなどのアース線を、車体の金属部(シャーシー)に必ず接続してください。

## 最大入力が50W以下のスピーカーをつなぐとき、または本機をプリアンプとして使うときは

純正スピーカーを壊さないために、本機に最大入力が50W以下のスピーカーを接続するときは、**アンプゲイン**を「**LOW**」に切換えます。また、本機をプリアンプとして使うときは「**OFF**」に切換えます。(⇒取扱説明書 39、42ページ参照)  
接続が終わったら電源を入れ次の操作をします。

- SELレバーを上または下に2秒以上押す  
「PSM」が表示されます。
- SELレバーを上または下に押して「アンプゲイン」を表示させる
- SELレバーを回して「LOW」または「OFF」を表示させる

HIGH : スピーカーの最大入力が50Wを超えるとき (お買い上げ時の設定) (VOLUME 00 ~ VOLUME 50)  
 LOW : スピーカーの最大入力が50W以下のとき (VOLUME 00 ~ VOLUME 30)  
 OFF : 本機をプリアンプとして使うとき

- SELレバーを上または下に押す  
元のソース(音源)の表示に戻ります。

### 〈お知らせ〉

- 接続が終わったあとの動作確認について  
まず車のエンジンをかけてから、本機の電源を入れてください。そのあと正しく動作するかお確かめください。エンジンキーが「OFF」またはACC「OFF」の状態では電源を入れることができません。(⇒取扱説明書 12ページ参照)  
それでも正しく動作しないときは、取扱説明書 54~56ページの「故障かな?と思う前」をご覧ください。

### 接続が終わったら

- 外しておいたバッテリーの端子のコードを元のように接続し、ブレーキランプやライト、ホーン、ウインカーなどの電装品が正しく動作するかお確かめください。

## システムアップする場合 — 取り付けが終わったら各機器で、リセットの操作をしてください。 —

### ● 外部機器との接続

※外部機器の取扱説明書も併せてご覧ください。

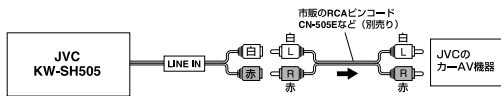

### 〈お知らせ〉

#### ● アンテナコントロール電源の接続について

電動アンテナ装備車またはアンテナプスター装備車の場合、車両側のアンテナコントロール端子と本機の「アンテナコントロール電源」コード(青)を接続してください。

#### ● ダイバーシティアンテナ装備車に取り付ける場合

カーアンテナの太いプラグの方(メイン側)のみを本機に接続してください。

#### ● 市販のカーナビゲーション等と接続したとき

市販のカーナビゲーションのボイスコマンド入力時または音声ガイド中に、本機の音声を一時的に消音(ミュート)することができます。この場合、本機の「ミュート」コード(茶)をミュートコントロール出力に接続します。このあと「SELレバーを使った各種設定と調節」で「ミュート 1」または「ミュート 2」に設定します。(⇒取扱説明書 39、42ページ参照)

### 【ご注意】

- 「ミュート」コード(茶)の接続について  
市販の全てのカーナビゲーションシステムとの接続で、操作を保証するものではありません。万一、正しく動作しない場合は、接続を外してください。

#### ● 車種(純正アンプ・アンテナプスター付きの車両)によっては、ラジオ以外のソース(音源)に切替えると音が出ないことがあります。

このようなときは、本機の「リモート出力」コード(青/白)を車両側の純正アンプ・アンテナプスター端子に接続してください。